

Mito Winner



ENERGY SAVING
EC Fan motor



INSTALLATION
Plug-in / Remote unit



TEMPERATURE
-20/+2°C



DOORS SYSTEM
Lids



DEFROST
Reverse cycle



CLIMATIC CLASS
7



IT

Mito Winner è la vetrina a refrigerazione ventilata, studiata da ISA appositamente per le gelaterie e le pasticcerie. Una combinazione di moduli tecnici di molteplici misure e tipologie di servizio, canalizzabili per qualsiasi tipo di lay out per rendere unico il tuo locale. Con questo modello, ISA ha superato ogni confine immaginabile nel settore della refrigerazione: dalla normalità all'avanguardia, dai materiali esclusivi ed ecologici alla tecnologia del risparmio energetico. Così, oltre al design ed all'efficienza, l'azienda sostiene una concezione ecofriendly: questo comporta che Mito Winner è progettato per controllare i consumi energetici. Di conseguenza, l'aspetto ecocompatibile viene in contatto con quello economico per un risparmio non indifferente rispetto agli altri modelli.

EN

The Mito Winner is a ventilated refrigeration display cabinet that's been specifically designed by ISA for use in ice cream parlours and pastry shops alike. It's a combination of technical modules of various sizes and types, which can be combined for any type of layout in order to render your establishment unique. With this model, ISA has moved beyond every boundary imaginable in the field of refrigeration, offering exclusive, high quality materials, as well as the ecological awareness of energy saving technologies. Thus, in addition to ensuring exceptional design and performance, the company also works to maintain an ecofriendly concept: for this reason, the Mito Winner model has been designed to ensure reduced energy consumption. The result is a blend of environmental friendliness and significant economic savings that cannot be found in any other model.

FR







Mito Winner est la vitrine à réfrigération ventilée, étudiée spécifiquement par ISA pour les glaciers et les pâtisseries. Une combinaison de modules techniques à mesures multiples et de typologies de service, canalissables dans tout type d'aménagement pour un espace unique. Avec ce modèle, ISA a dépassé toutes les frontières concevables dans le secteur de la réfrigération : de la normalité à l'avant-garde, des matériaux exclusifs et écologiques à la technologie de l'économie d'énergie. Ainsi, outre le design et l'efficacité, l'entreprise soutient une conception écologique : cela implique une conception de Mito Winner avec contrôle des consommations d'énergie. Par conséquent, l'aspect écologique entre en contact avec celui économique pour une réduction des consommations non négligeable par rapport aux autres modèles.

DE

Mito Winner ist die von ISA speziell für Eisdiele und Konditoreien konzipierte Vitrine mit Umluftkühlung. Eine Kombination anbaufähiger, technischer Module verschiedener Größen und Betriebstypologien für Eisdiele und Konditoreien, die dem Lokal einen originellen, unnachahmlichen Touch verleihen. Mit diesem Modell hat ISA alle nur erdenklichen Grenzen der Branche der Kühlung überwunden: Von der Normalität zur Avantgarde, von exklusiven und umweltverträglichen Materialien zur Technologie des Energieverbrauchs. Denn neben dem Augenmerk auf Design und Leistungsfähigkeit verfolgt ISA auch ein umweltfreundliches Konzept: Das bedeutet, dass bei der Konzeption von Mito Winner speziell Wert auf kontrollierten Energieverbrauch gelegt wurde. Folglich kommt es hier zu einer Verknüpfung ökonomischer und ökologischer Aspekte, die im Vergleich zu anderen Modellen eine beachtliche Ersparnis bedeuten.

ES

Mito Power es la vitrina de refrigeración ventilada estudiada por ISA especialmente para heladerías y pastelerías. Es una combinación de módulos técnicos de múltiples medidas y tipos de servicio, que pueden alinearse siguiendo todo tipo de configuraciones, para hacer de tu local un lugar único. Con este modelo, ISA ha superado los límites imaginables en el sector de la refrigeración: normalidad y vanguardia, materiales exclusivos y ecológicos y tecnología de ahorro energético. Además del diseño y la eficiencia, Mito Power destaca por su concepción ecofriendly, con control del consumo energético. Por lo tanto, el aspecto ecocompatible va de la mano con el económico, con un ahorro considerable respecto a otros modelos.

		12	16	18	20	24	AE 22.5	AE 45	AI 22.5	AI 45
H138		●	●	●	●	●	●	●	●	●
 5 Lt 360 x 165 x 120h		12	16	18	20	24	14	12	14	12
 5 Lt 360 x 250 x 80h		8	10	12	12	16	9	7	9	7
 7 Lt 360 x 165 x 150h		12	16	18	20	24	14	12	14	12
 10 Lt 360 x 250 x 120h		8	10	12	12	16	9	7	9	7
 12 Lt 360 x 250 x 150h		8	10	12	12	16	9	7	9	7
 5 Lt (trapezoidali) 360 x 185 x 120h		-	-	-	-	-	-	14	-	14

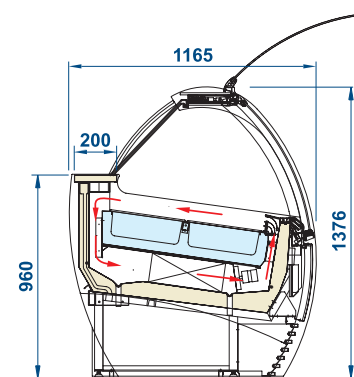

Mito Power



ENERGY SAVING
EC Fan motor



INSTALLATION
Plug-in / Remote unit



TEMPERATURE
-20/+2 °C



DOORS SYSTEM
Lids



DEFROST
Reverse cycle / Hot gas



CLIMATIC CLASS
7 / 4



IT

Mito Power è sicuramente l'evoluzione delle vetrine gelato. Non è importante dove si arriva, quello che conta è riuscire a spingersi oltre. Dalla normalità all'avanguardia, da materiali esclusivi ed ecologici alla tecnologia del risparmio energetico. Solo dalla creatività può nascere un arredamento unico per un locale straordinario e così ISA proietta nel futuro ogni gelateria e pasticceria con le sue tecnologiche del freddo. Mito Power è progettata per una canalizzazione senza limiti e per una visione delle vaschette del gelato senza soluzioni di continuità. I vetri sono temperati e il frontale si può aprire verso l'alto grazie alla presenza di pistoni a gas. Doppio evaporatore, doppia lama d'aria fredda per una perfetta equalizzazione della temperatura.

EN

The Mito Power represents a true revolution in ice cream cabinet technology. Past achievements are of little importance, the important thing is to strive to go beyond. That's why ISA offers exclusive, high quality materials, combined with the ecological awareness of energy-saving technologies. As unique furnishing elements designed for extraordinary locales can only be born from creativity, ISA is constantly striving to bring ice cream parlours and pastry shops into the future by offering exceptional refrigeration technologies. The Mito Power is designed to provide for unlimited combinations, as well as to ensure seamless visibility for the ice cream products. The glass panes are tempered and the front pane can be opened in an upward direction thanks to the use of gas springs. The unit comes complete with a dual evaporator and dual airflow cooling for perfect temperature equalization.

FR







Mito Power est très certainement l'évolution des vitrines à glaces. Peu importe la ligne d'arrivée, l'important est d'aller toujours plus loin. De la normalité à l'avant-garde, des matériaux exclusifs et écologiques à la technologie de l'économie d'énergie. Seule la créativité est en mesure de donner vie à un meuble unique pour un espace extraordinaire. Ainsi ISA projette les glaciers et les pâtisseries dans l'avenir grâce à ses technologies du froid. Mito Power est conçue pour une canalisation sans limites et pour une vision des bacs de glace sans solutions de continuité. Les vitres sont en verre trempé et la façade peut s'ouvrir vers le haut grâce à la présence de pistons à gaz. Un double évaporateur, une double lame d'air froid pour un équilibrage parfait de la température.

DE

Mito Power ist sicherlich die Evolution unter des Speiseeisvitrinen. Wichtig ist nicht das Erreichen eines Ziels, sondern die Fähigkeit, noch weiter zu gehen. Von der Normalität zur Avantgarde, von exklusiven und umweltverträglichen Materialien zur Technologie des Energieverbrauchs. Allein der Kreativität kann eine einzigartige Einrichtung für ein außergewöhnliches Lokal entspringen, und so projiziert ISA jede Eisdielen und Konditorei mit ihren fortschrittlichen Kühltechnologien in die Zukunft. Mito Power ist ein anbaufähiges System, dem keine Grenzen gesetzt sind und das eine uneingeschränkte Sichtbarkeit der Eisschalen gewährleistet. Scheiben aus Sicherheitsglas, die Frontscheibe lässt sich über eine Öffnung mit Gaskolben nach oben öffnen. Zweifachverdampfer und doppelter Kühllüfter für eine perfekte, gleichmäßige Temperaturverteilung.

ES

Mito Power representa la evolución de las vitrinas para helado. No es importante donde se llega, lo que cuenta es ir más allá. Normalidad y vanguardia, materiales exclusivos y ecológicos y tecnología de ahorro energético. Sólo a partir de la creatividad puede nacer una decoración única para un local extraordinario, es así como ISA proyecta en el futuro cada heladería y pastelería, con su tecnología del frío. Mito Power ha sido diseñada para poder alinearse y ver las cubetas de helado sin límites. Los vidrios son templados y el frontal puede abrirse hacia arriba, gracias a los pistones de gas. Doble evaporador, doble cortina de aire frío para una perfecta uniformidad de la temperatura.

		12	16	18	20	24	AE 22.5	AE 45	AI 22.5	AI 45
H138		●	●	●	●	●	●	●	●	●
 5 Lt 360 x 165 x 120h		12	16	18	20	24	14	12	14	12
 5 Lt 360 x 250 x 80h		8	10	12	12	16	9	7	9	7
 7 Lt 360 x 165 x 150h		12	16	18	20	24	14	12	14	12
 10 Lt 360 x 250 x 120h		8	10	12	12	16	9	7	9	7
 12 Lt 360 x 250 x 150h		8	10	12	12	16	9	7	9	7
 5 Lt [trapezoidali] 360 x 185 x 120h		-	-	-	-	-	-	14	-	14

